



МИАССМЕБЕЛЬ

Набор (комплект) мебели для  
комнат "Престиж"  
Мебель для спальни



EAC

Партия №

Цвет: бежевый

## Комод К6.

Инструкция по сборке,  
уходу и эксплуатации



Предприятие-изготовитель:  
ЗАО "Миассмебель", Россия, 456303,  
Челябинская обл., г. Миасс, ул. 60 лет Октября, 13

## Габаритные размеры 756x504x1330



Благодарим Вас за выбор продукции, выпускаемой под торговой маркой "Миассмебель". Наши изделия разработаны в соответствии с высокими требованиями качества, функциональности и дизайна. Мы уверены, что Вы будете довольны приобретением нового изделия от нашей фирмы.

Перед началом сборки изделия внимательно прочитайте данную инструкцию, в которой содержится полная информация о последовательности сборки, а также рекомендации по правильной эксплуатации и уходу за ним.

Сохраните инструкцию вместе с гарантийным талоном, кассовым чеком и личной карточкой упаковщика до истечения гарантийного срока.

Изготовитель оставляет за собой право совершенствования конструкции изделия, замены лицевой фурнитуры на более современную, не ухудшающую её эксплуатационных свойств, без внесения изменений в настоящую инструкцию, так как предприятие постоянно работает над улучшением выпускаемой продукции.

## Общие рекомендации по сборке

### Будьте аккуратны при сборке изделия!!!

Для удобства, рекомендуем производить сборку изделия вдвоем. Для сборки необходимо иметь молоток и отвертки с крестообразным и с прямым шлицем.

Перед началом сборки рекомендуем Вам проверить наличие деталей, фурнитуры и метизов по маркировочной этикетке и комплектующей ведомости (см. Спецификацию деталей по пакетам и Спецификацию фурнитуры и метизов).

Во избежание повреждения деталей, сборку необходимо производить аккуратно, на прокладочном материале (энергофлексе). Пользоваться молотком необходимо через мягкую прокладку или деревянный брусок.

В процессе сборки изделия будьте осторожны и внимательны, соблюдайте меры предосторожности при использовании молотка и других инструментов. Установку саморезов, шурупов, винтов, (метизов) необходимо производить при помощи отвертки, закручивая по часовой стрелке.

### Спецификация деталей по пакетам

N пакета	N детали	Наименование	Размер, мм	Количество
11	02	Стенка вертикальная левая в сборе	1298x465	1
	03	Стенка вертикальная правая в сборе	1298x465	1
	02.06.02/02.06.03	Стенка боковая ящика <i>левая/ правая</i>	353x100	1/1
	02.07.02/02.07.03	Стенка боковая ящика <i>левая/ правая</i>	353x150	5/5
12	06.01	Передняя стенка ящика <i>узкая верхняя</i>	547x140	1
	07.01	Передняя стенка ящика	547x180	1
	08.01	Передняя стенка ящика	547x180	3
	09.01	Передняя стенка ящика <i>нижняя</i>	547x262	1
13	01	Крышка в сборе	756x504	1
	04	Стенка горизонтальная	580x403	1
	06.02	Задняя стенка ящика	489x100	1
	07.02	Задняя стенка ящика	489x150	5
	05.10	Стенка вертикальная соединительная	580x240	1
	06.03	Дно ящика	501x371	6
05.05	Стенка задняя	590x413	2	
Фурнитура				1 комплект
Всего мест				4

# Спецификация фурнитуры и метизов

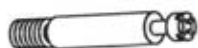

Винт соединительный с метрической резьбой - 32 шт.



Эксцентрик (на 16мм) -32 шт.



Заглушка 32 шт.



Шкант- 8x30 -12шт.

Шкант- 6x30 24 шт.



Ручка-кнопка" - 1 шт.



Евровинт - 12 шт.



Заглушка - 12 шт.



Шайба - 22шт.



Ручка - скоба правая -5шт.



Винт 4x25 - 11 шт.



Соединитель задней стенки с шурупом -16 шт.



Фетровая подставка -4шт.

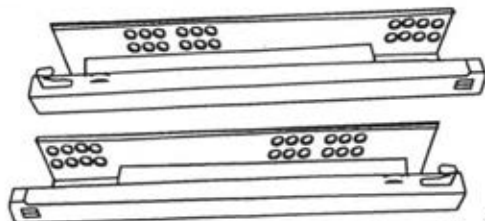

Направляющие "Марс" L=350 mm 6 к-тов

Механизм крепления ящика правый/левый 6 к-тов



Винт 6,3x10 =24 шт.

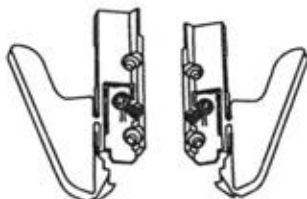

## Порядок установки крепежной фурнитуры.

### Соединение деталей с помощью евровинтов.



### Монтаж деталей с помощью эксцентриковой стяжки.

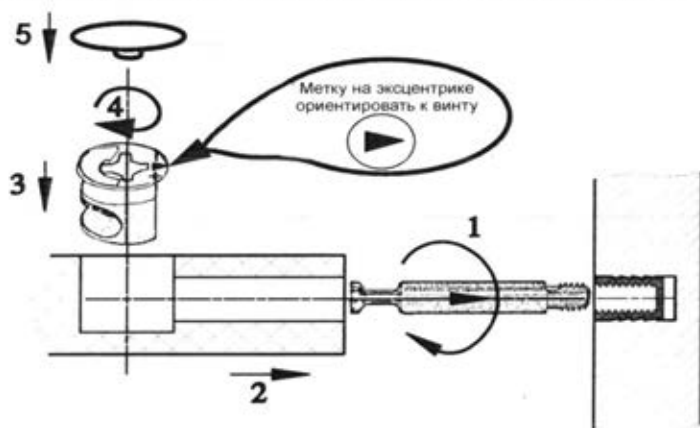

*Изображение иллюстрирует фазы сборки, а не эстетический вид продукта.*

Вертикальные стенки комода 02 и 03 уложить на прокладочный материал и оборудовать направляющими, как показано на рисунке. Совместить 3 и 6 отверстия на механизме с отверстиями на стенках вертикальных. Вставить винты 6,3x10 в отверстия и завернуть их по часовой стрелке до упора. Убедитесь в том, что винт ввернут до конца и без перекоса.

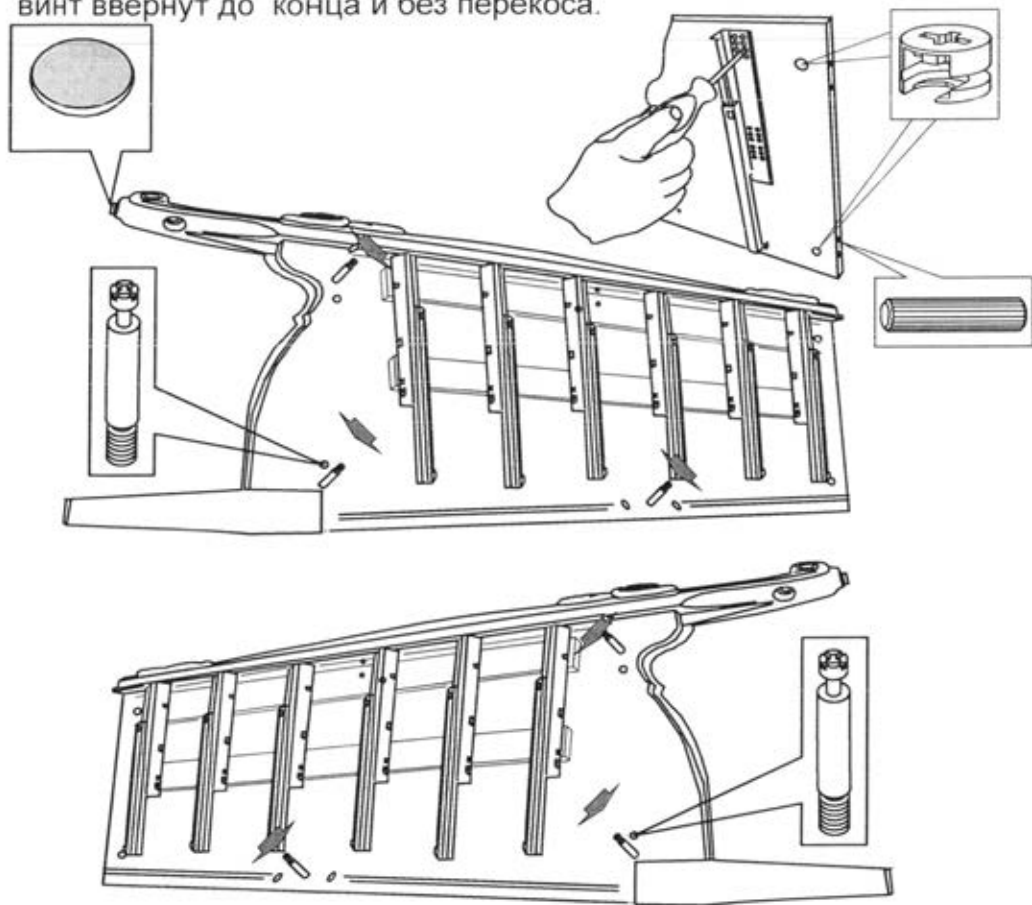

В отверстия на пласти стенок вертикальных 02 и 03 ввернуть по 3 соединительных винта с метрической резьбой.

В отверстия на пласти стенок вертикальных 02 и 03 вставить эксцентрики. В кромку деталей вставить шканты 8x30 мм.

На ножки установить фетровые подставки.

Установить шканты 8x30, эксцентрики в стенку горизонтальную 04 и стенку соединительную 05. 10

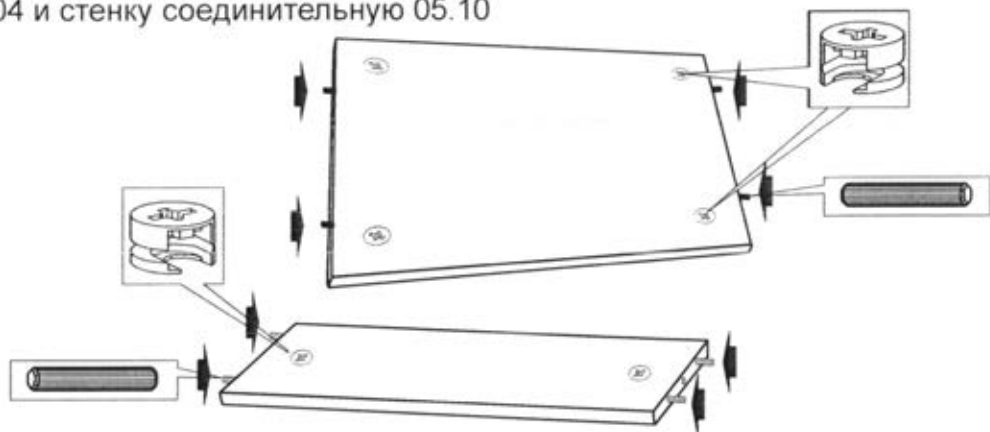

Крепить стенку горизонтальную соединительную 10 к стенке вертикальной 03 при помощи эксцентриковой стяжки.

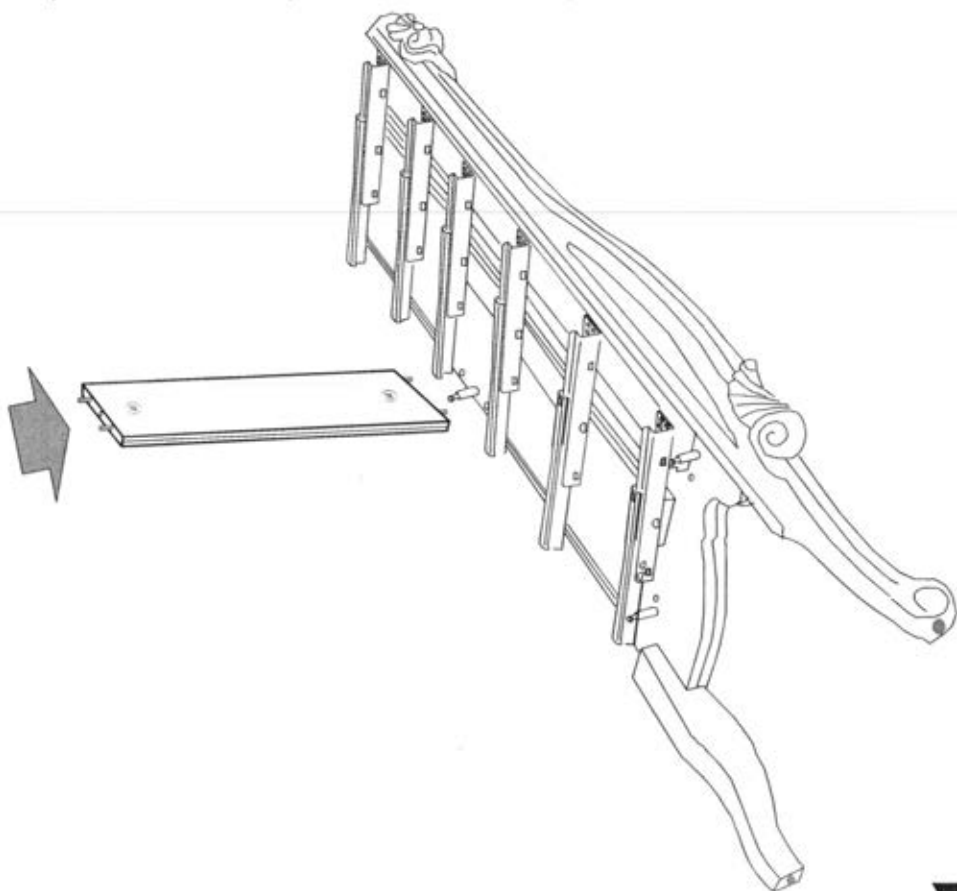

Крепить стенку горизонтальную 04 к стенке вертикальной 03 при помощи эксцентриковой стяжки.

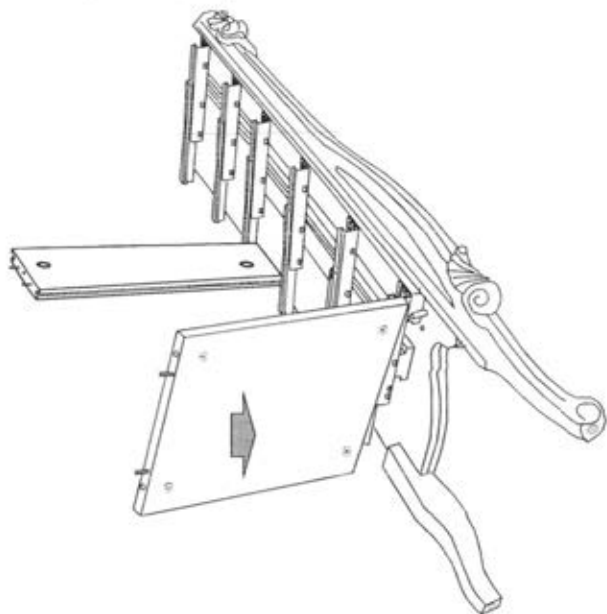

В пазы стенки соединительной 10, стенки горизонтальной 04 и стенки вертикальной 03 вставить заднюю стенку.

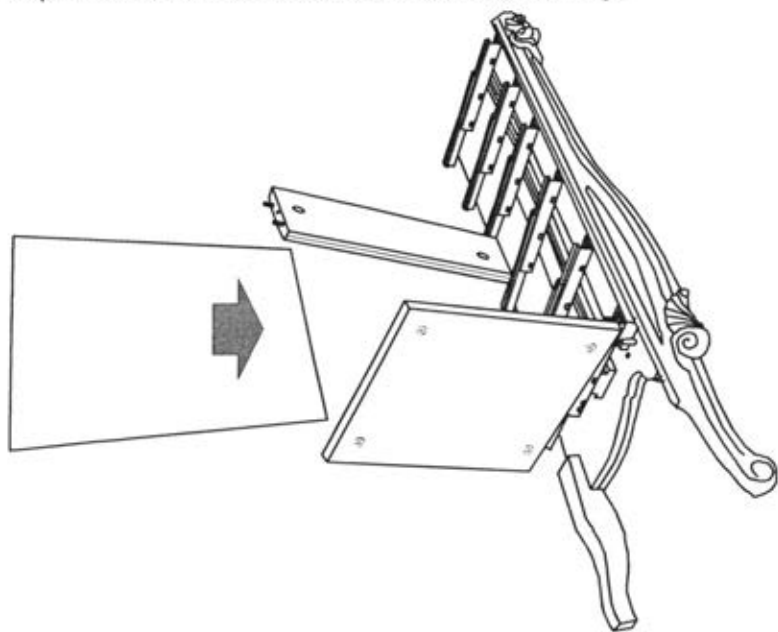



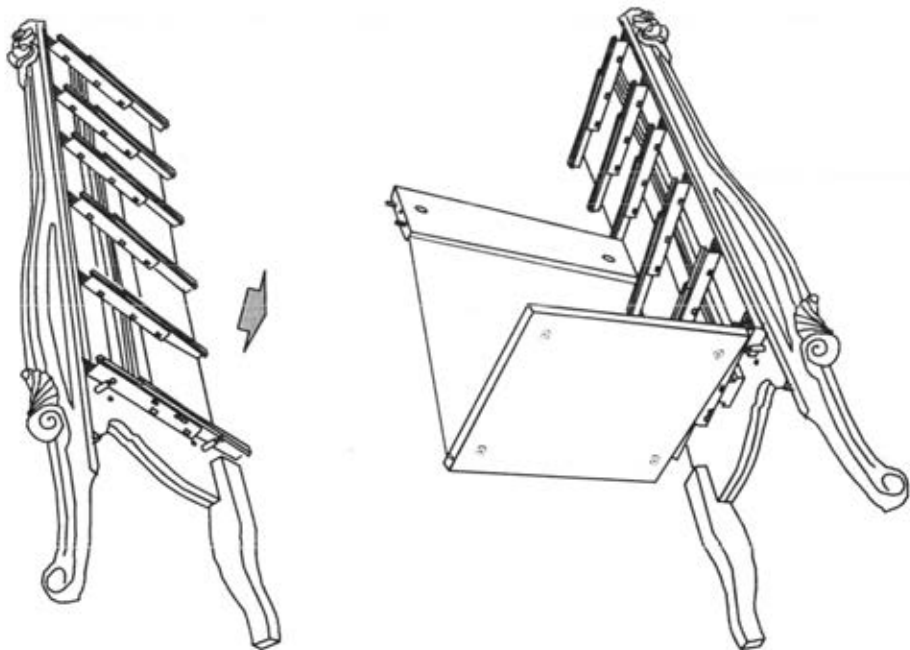

К собранной конструкции крепить левую вертикальную стенку 02, обеспечив входение в пазы вертикальных и горизонтальных стенок задней стенки 05 при помощи эксцентриковой стяжки.

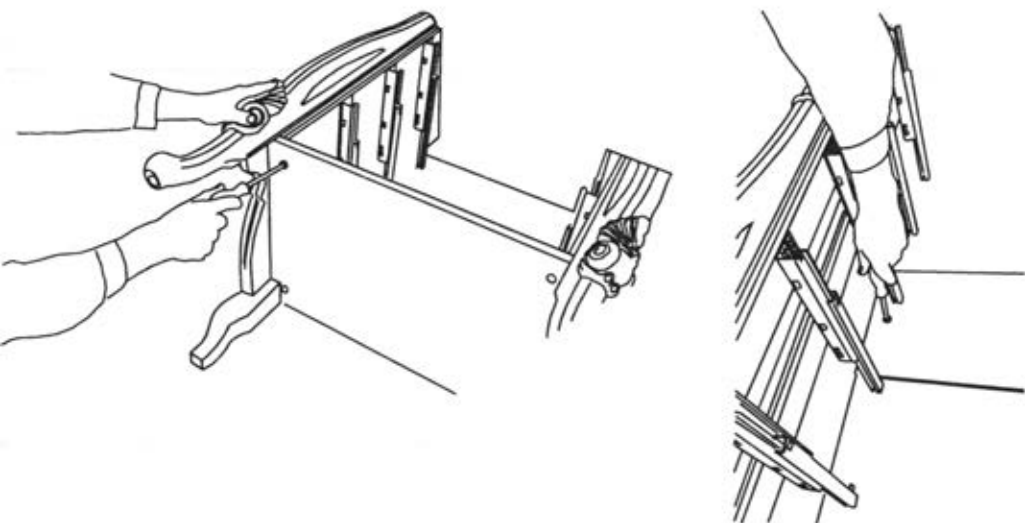

В пазы вертикальных стенок 02 и 03, а также стенки соединительной 10 установить заднюю стенку.

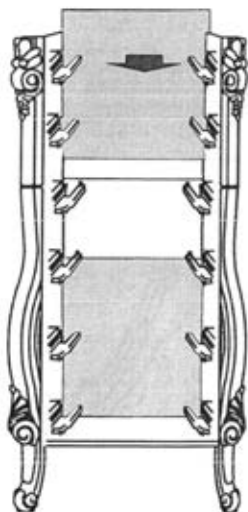

При помощи отвертки установить 4 соединительных винта в отверстия на пласти крышки 01.

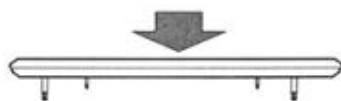
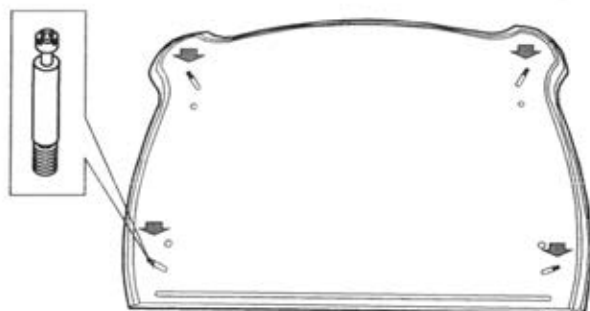

На корпус комода установить крышку и закрепить на эксцентриковую стяжку.

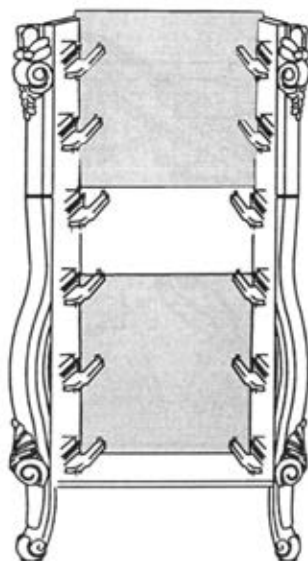
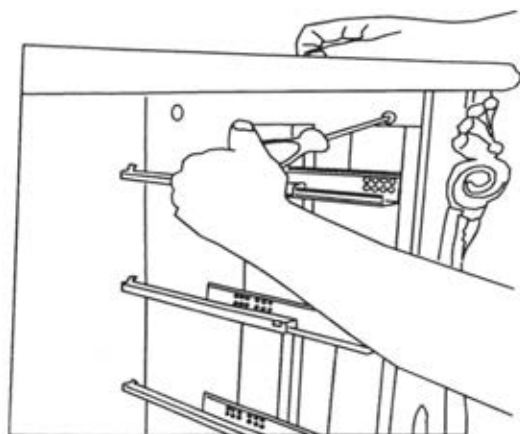

Выставить комод на ровную поверхность. Установить соединители задней стенки, как показано на схеме.

Схема комода (вид сзади).

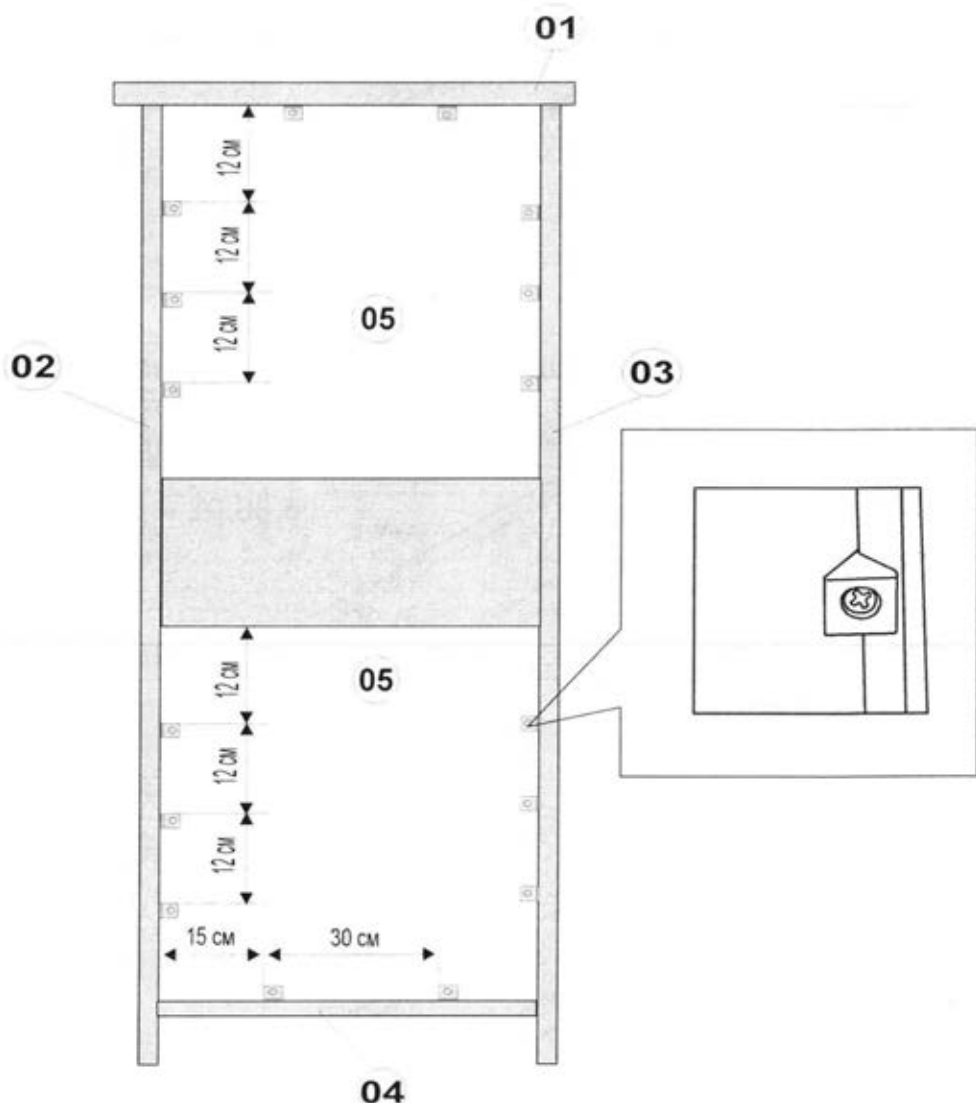

Крепить заднюю стенку 05 к крышке 01, стенке горизонтальной 04, стенкам вертикальным 02 и 03 на соединитель задней стенки шурупами при помощи отвертки.

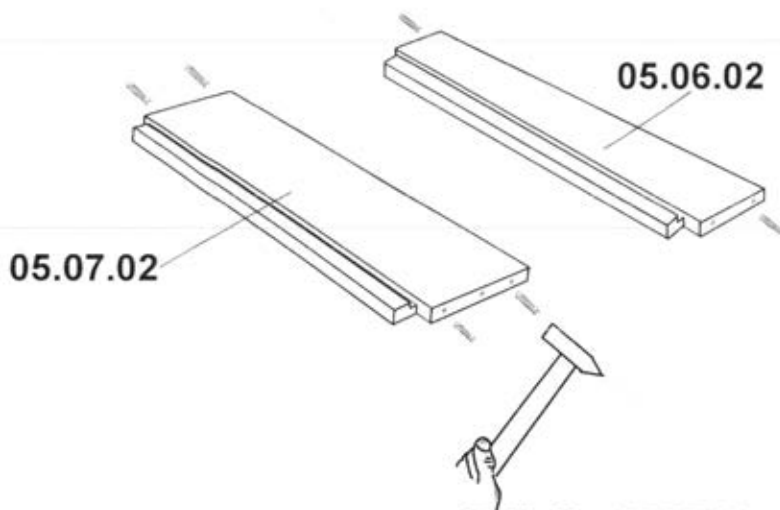

В кромку задних стенок ящиков 05.06.02 и 05.07.02 установить шканты 6x30. В отверстия на пласти боковых стенок ящиков 02.06.02, 02.06.03, 02.07.02 и 02.07.03 установить эксцентрики.

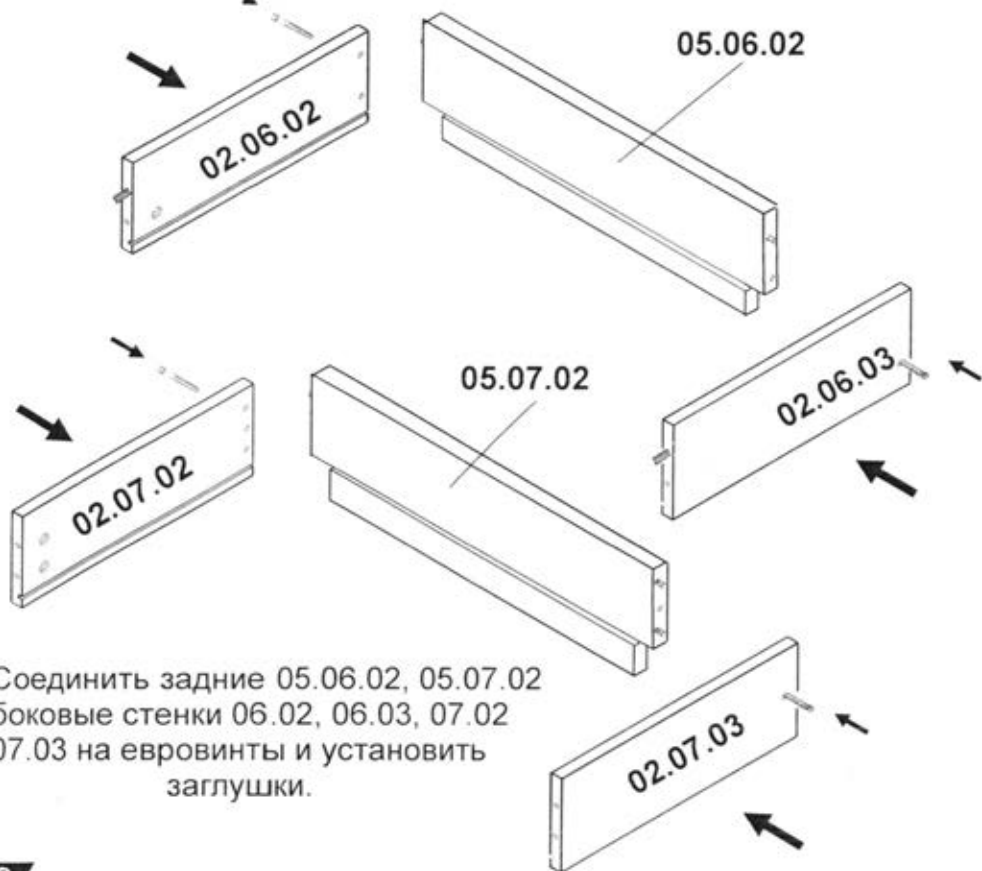

Соединить задние 05.06.02, 05.07.02 и боковые стенки 06.02, 06.03, 07.02 и 07.03 на евровинты и установить заглушки.

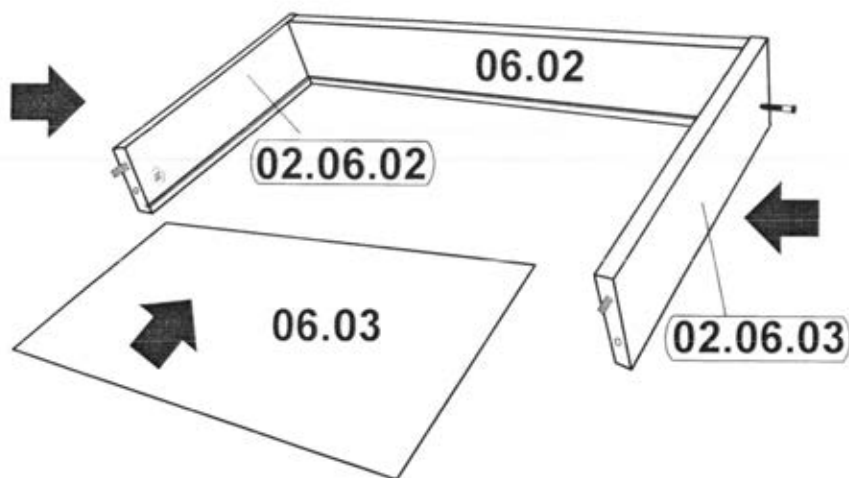

Собрать верхний ящик на шканты и евроинты В пазы вставить дно ящика 06.03.

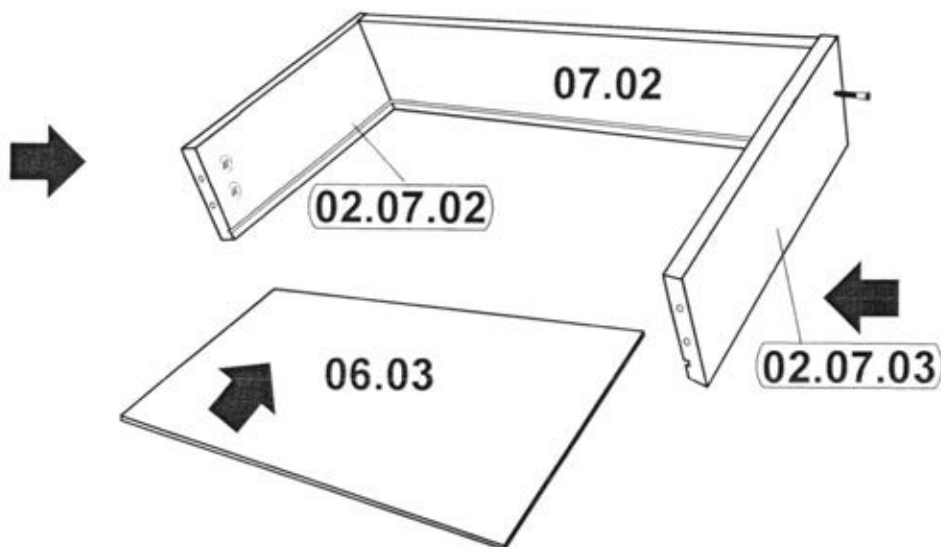

Собрать ящики на шканты и евроинты В пазы вставить донья ящиков 06.03.

Передние стенки ящиков 06.01, 07.01, 08.01 и 09.01  
оборудовать соединительными винтами.

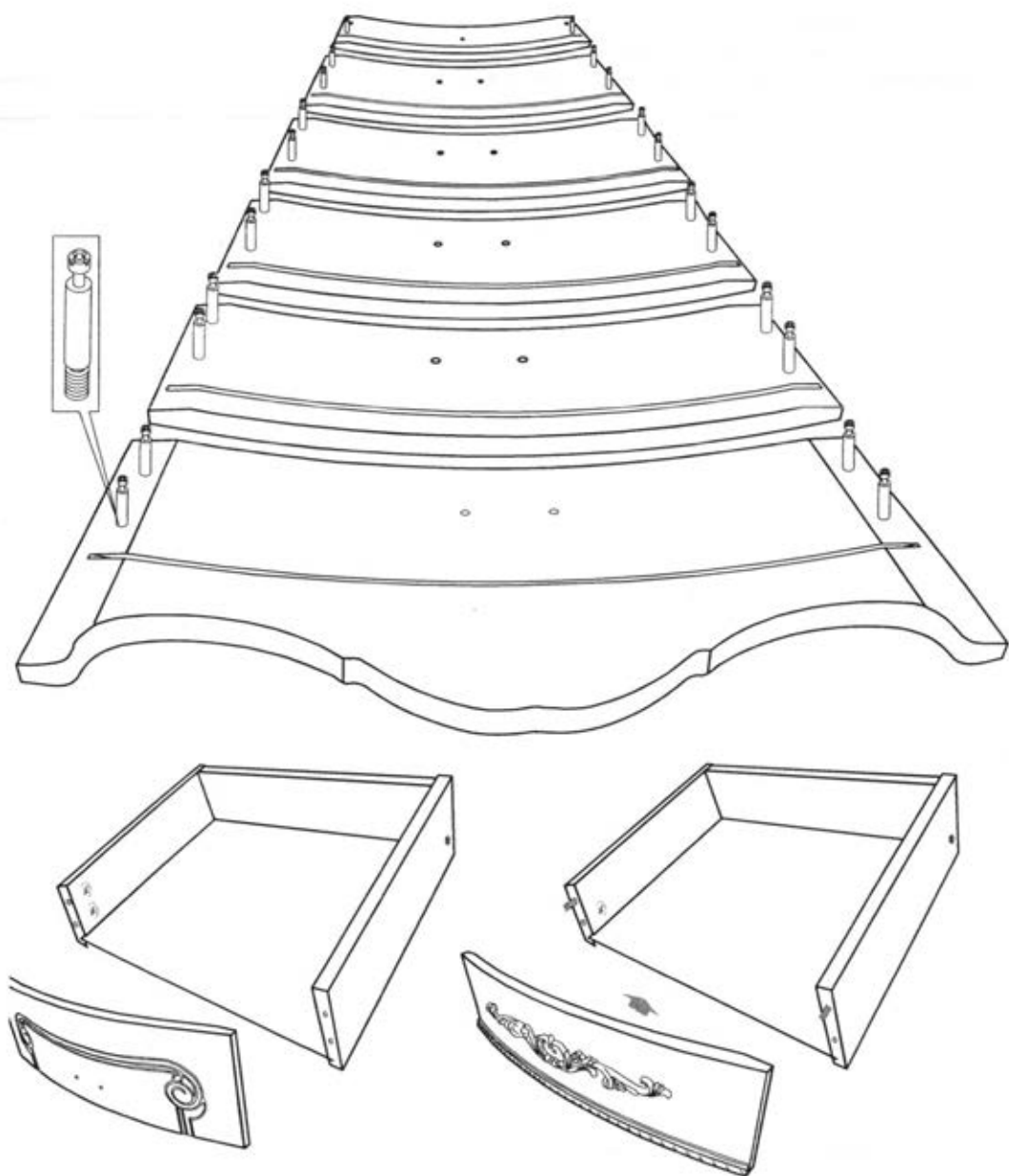

На ящики установить передние стенки и закрепить на эксцентриковую стяжку.

На ящики установить передние  
стенки и закрепить на эксцентриковую стяжку.

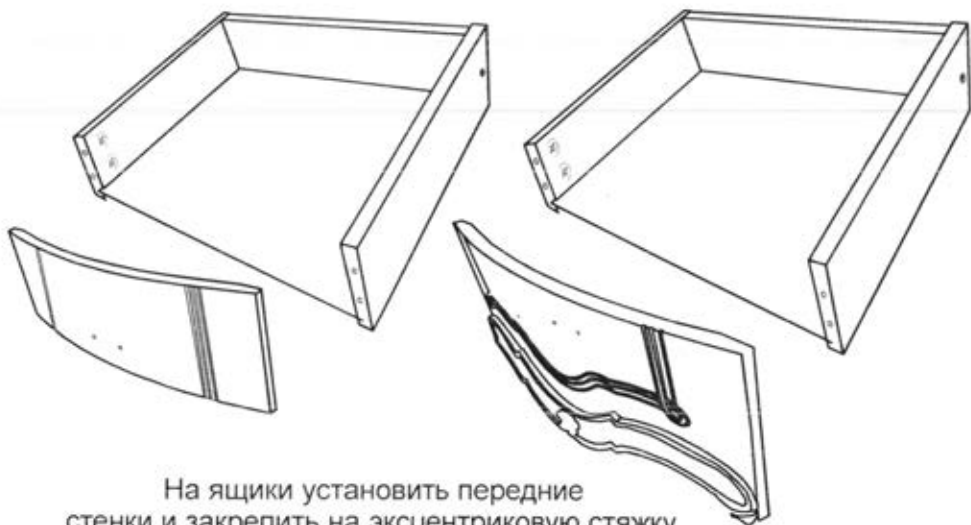

На ящики установить передние  
стенки и закрепить на эксцентриковую стяжку.

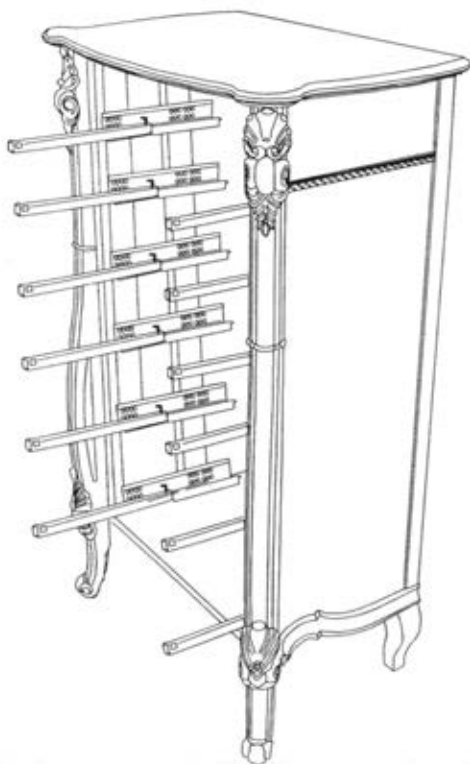

## Установка механизма крепления.

Для установки механизма крепления:

1. Перевернуть ящик вверх дном, положить механизмы на дно ящика.
2. По имеющимся наколкам крепить механизмы к боковым стенкам ящика саморезами с помощью отвертки



Механизм крепления позволяет регулировать положение ящика, после установки его в изделие, по высоте на 2,5 мм путем передвижения курсора А

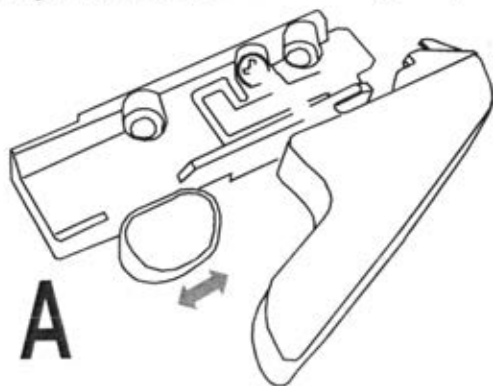



Для установки ящика нужно:

1. Выдвинуть направляющие элементы.
2. Установить ящик на направляющие элементы и совместить опорный крючок с отверстиями в задней стенке 16.04.
3. Задвинуть ящик до двойного защелкивания механизма крепления.

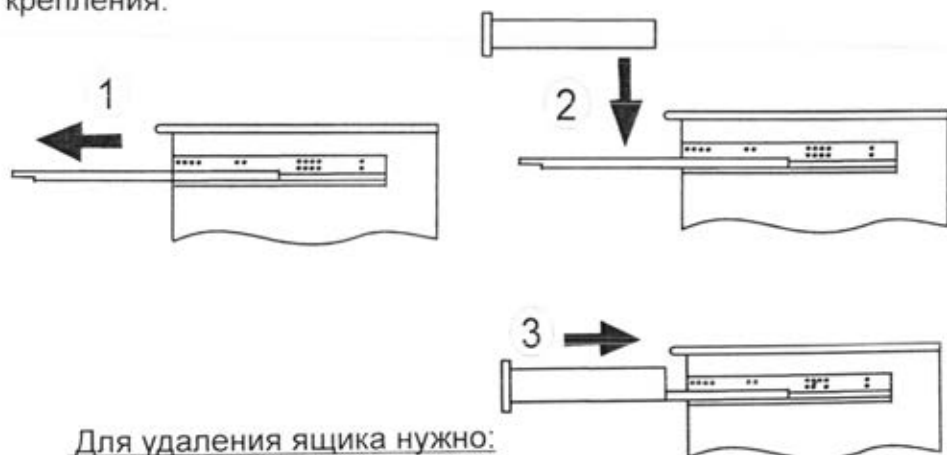

Для удаления ящика нужно:

1. Выдвинуть ящик
2. Нажать на рычаги левого и правого механизмов крепления до упора
3. Удалить ящик.

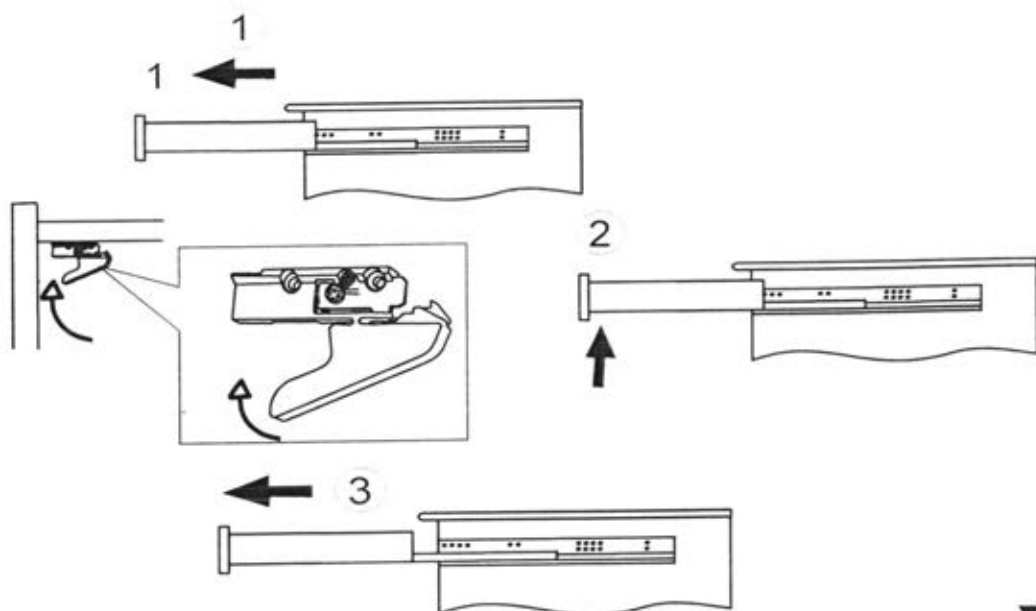

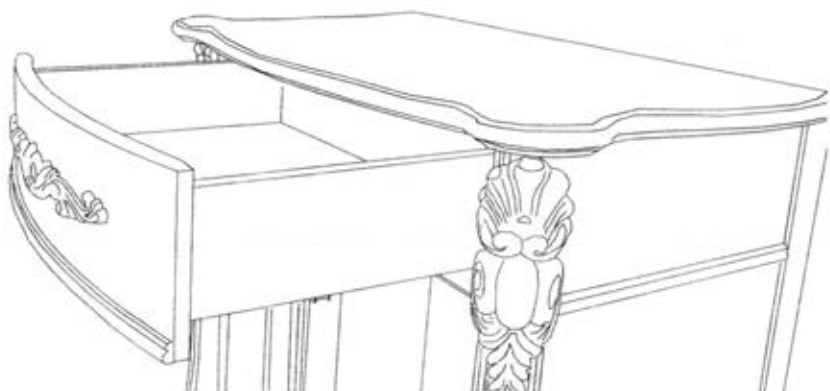

Установить ящики, согласно приведенной выше схемы.

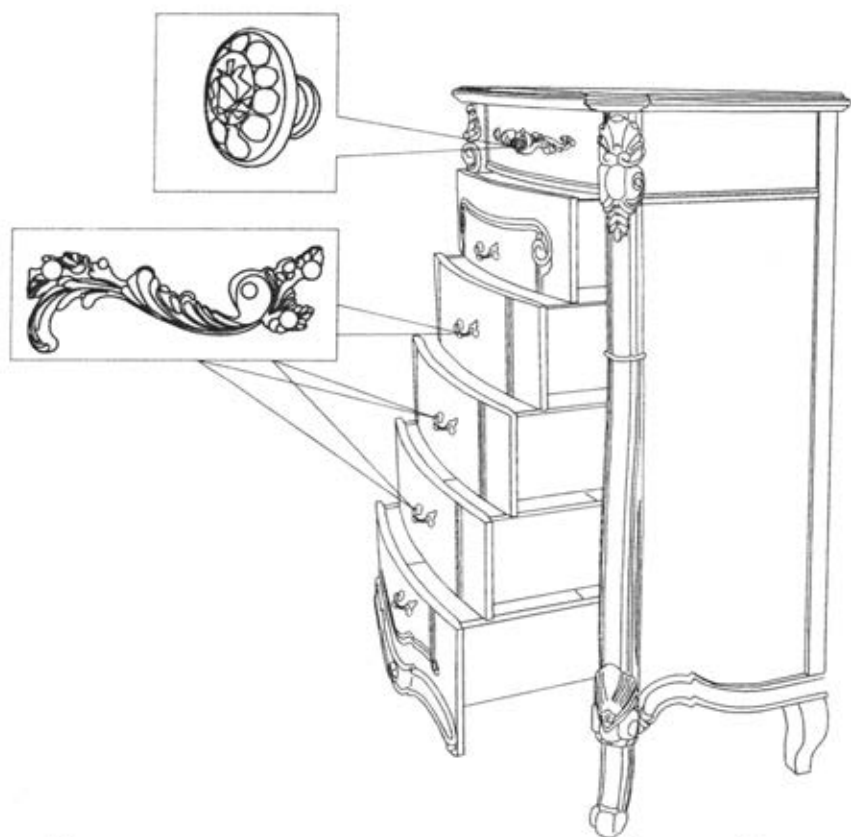

На ящики установить ручки на винты. При необходимости подложить под винты металлические шайбы.

Установить комод в выбранное вами место. При необходимости при помощи опоры регулируемой добиться устойчивого положения комода. Для этого вставить крестообразную отвертку в отверстия в ножках. Вращением по часовой (против часовой) стрелки добиться требуемого результата .

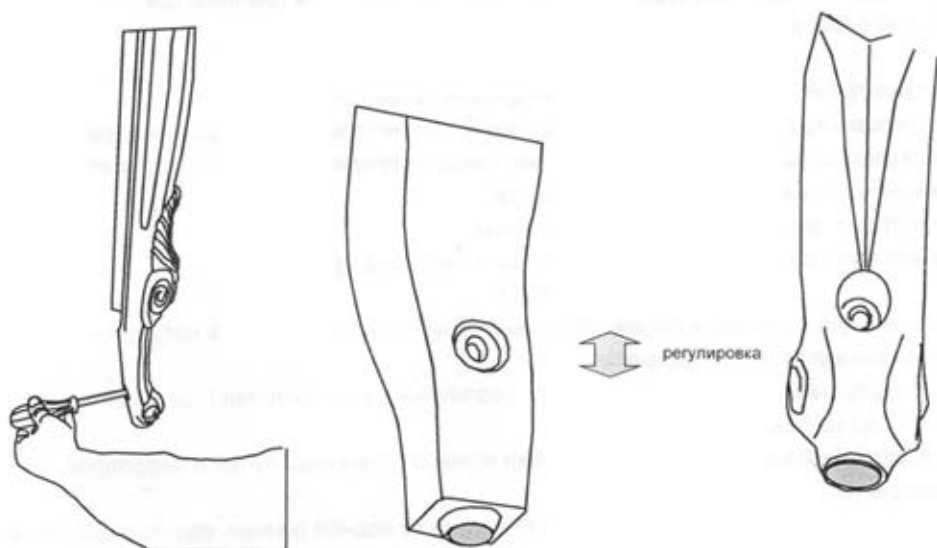

#### Применяемые материалы:

Щитовые детали изделия изготовлены из сертифицированных плитных материалов, разрешенных к производству на основании гигиенического сертификата и облицованных различными декоративными облицовочными материалами. Резные ножки изготовлены из пиломатериала, покрыты акриловыми лакокрасочными материалами. Задние стенки и донья ящиков изготавливаются из панелей отделочных на основе плит ХДФ.

#### Дополнительные сведения:

*Продукция сертифицирована на соответствие  
ГОСТ 16371-2014, ГОСТ 19917-2014.*

*Сертификат соответствия № РОСС RU. АЯ 14.Н04809  
Срок действия с 22.02.2019 по 21.02.2022*

*Декларация о соответствии № RU Д-РУ.АЯ14.В.01544/19  
Срок действия с 22.02.2019 по 21.02.2024.*

*Орган по сертификации рег. № RA. RU.10АЯ14*

*ПРОДУКЦИИ И УСЛУГ АУТОНОМНОЙ НЕКОММЕРЧЕСКОЙ  
ОРГАНИЗАЦИИ "ЧЕЛЯБИНСКИЙ ЦЕНТР СЕРТИФИКАЦИИ"  
г. Челябинск.*

## Эксплуатация и уход за изделием

Необходимо помнить, что сохранность и долговечность изделия зависят от правильности эксплуатации и ухода за ним. Изделие должно эксплуатироваться согласно назначению и особенностью конструкции. Мебель нашей компании предназначена для эксплуатации в жилых помещениях при температуре +10 + +25 С и относительной влажности 60-70%.

### НЕ РЕКОМЕНДУЕТСЯ!

- устанавливать изделие вблизи отопительных приборов;
- содержать изделие в сырых, неотапливаемых и непрветриваемых помещениях;
- передвигать по поверхностям тяжелые, твердые предметы, чтобы не вызвать механических повреждений поверхности;
- ставить на поверхности горячие предметы;
- применять при протирке изделия бытовые чистящие средства.

### НЕОБХОДИМО!

Лицевые поверхности беречь от механических повреждений, так как их ремонт в домашних условиях невозможен.

Предохранять от попадания кислот, различных растворителей (одеколон, духи и т.д.) на поверхности изделия.

Предохранять изделие от воздействия прямых солнечных лучей и перепадов температур.

При уходе за мебелью используйте средства на водной основе, содержащие спирт, уксус и компонент с моющим эффектом. (Спирт обезжирит поверхность, а уксус в сочетании с моющим компонентом удалит загрязнение). Не допускается использование кислот, растворителей и хлоросодержащие растворы.

## Гарантии изготовителя:

Предприятие-изготовитель гарантирует соответствие мебели требованиям ГОСТ-16371-2014 при соблюдении условий транспортирования, хранения и эксплуатации в течении 24 месяцев.

Срок службы изделия - 10 лет

С претензиями по комплектации и качеству деталей, фурнитуры обращаться в отдел технического контроля предприятия-изготовителя 8-3513-52-40-48 или в магазин, где приобреталась мебель.

Изготовитель снимает с себя ответственность по ремонту и обслуживанию изделия в течении установленного срока службы при эксплуатации изделия не по назначению.

Замена деталей и узлов с механическими повреждениями (бой, сколы, царапины), возникшими в процессе сборки или транспортировки самовывозом, производится за дополнительную оплату.

Дополнительную информацию о торговых филиалах и торговых представительствах узнавайте у представителей ЗАО "Миассмебель" или на сайте [www.miassmebel.ru](http://www.miassmebel.ru).